



LE VAN AMÉNAGÉ TOUT CONFORT, PRATIQUE ET MODULABLE !

Flex3, le van aménagé pour la semaine et le week-end



Fourgon
3 places



3
couchages



Table
4 places

Le van aménagé Flex3 est conçu pour accueillir **deux adultes et un enfant** jusqu'à 10 ans. Entièrement **équipé**, il bénéficie d'une **isolation thermique et acoustique optimale**. Il est aussi agréable à vivre qu'à conduire. Grâce à ses nombreux équipements d'aide à la conduite, il est à la fois confortable et sécuritaire.

Pour vos **escapades** ou pour vos **activités sportives**, pour un **week-end** ou plus, notre van aménagé Flex3 est **parfait pour vous accompagner dans vos roadtrips**, de jour comme de nuit !







ESPACE SALON

Un espace optimisé comprenant une **banquette convertible**, ainsi que des **grands tiroirs de rangement modulaires**.
Une table pour 4 personnes pliable et amobile, peut-être utilisé pour un **usage intérieur et l'extérieur**.



BANQUETTE
4 places

PRATIQUE
et modulable





ESPACE CUISINE

Espace cuisine comprenant un **évier en inox** avec robinetterie en métal et pompe électrique intégrée, un **réchaud amovible** avec thermocouple, une **poubelle démontable et lavable**, **rangement** pour 6 bouteilles d'eau (1,5L) et réserve pour cartouche de gaz de réchaud. Le **réfrigérateur à compression de 30 L**. **Tiroir de rangement** pour couverts, accessible et coulissant de l'intérieur et de l'extérieur. **Grande colonne** intégrant de nombreux **rangements** pour la vaisselle, denrées alimentaires et **tablette amovible**.

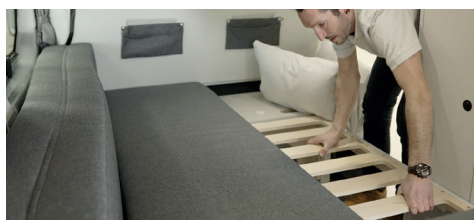

ESPACE NUIT

La **banquette est convertible en lit double** confortable (190x130cm). Un **couchage d'appoint montable et démontable en 5 minutes** est également disponible pour un **enfant jusqu'à 10 ans** (135x63cm). Tous les vitrages sont équipés de **rideaux d'occultation** amovibles et lavables en machine.



3 PLACES
3 couchages

L'AMÉNAGEMENT INTÉRIEUR

Laissez-vous séduire par ce nouveau concept

Notre van aménagé Flex3 est fabriqué à partir d'un **Renault Trafic L1H1 Grand Confort**. L'aménagement que nous avons **conçu, développé et industrialisé avec nos équipes techniques spécialisées**, permet d'avoir tout le confort pour partir en voyage.

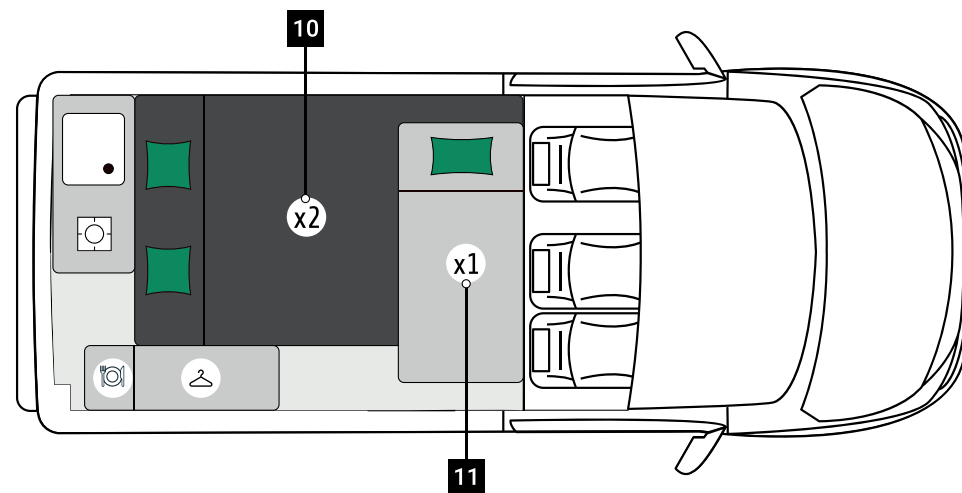
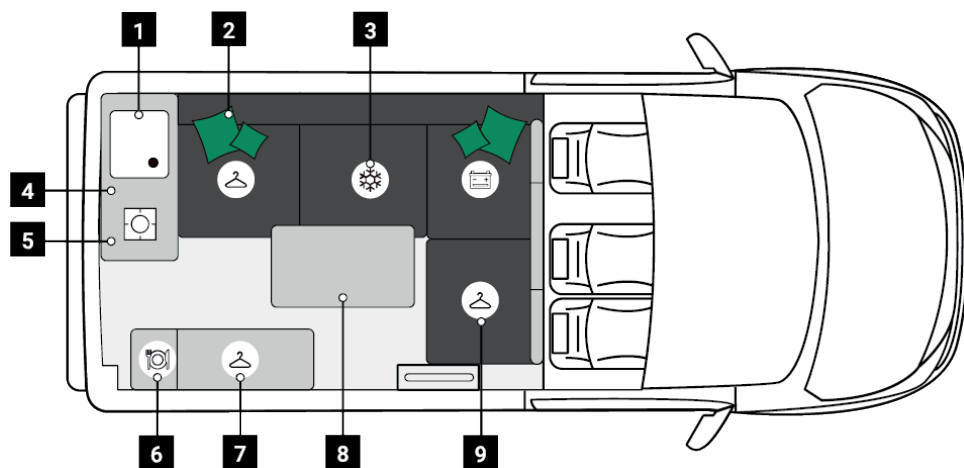

VAN JOUR

1. Évier en inox avec robinetterie en métal et pompe électrique intégrée.

Couvercle en verre trempé.

En dessous, emplacement avec réserve d'eau propre (40L) et d'eau usée (20L).

300 (L) x 320 (l) x 160 (H) mm

2. Espace salon avec banquette et grand tiroir de rangement modulable.

3. Réfrigérateur à compression de 30 L.

Très silencieux avec production de froid positif.

47,5 (P) x 18,5 (H) x 34 (l) cm

4. Rangement pour 6 bouteilles d'eau (1,5L) et réserve pour cartouche de gaz de réchaud.

Tiroir de rangement pour couverts, accessible et coulissant de l'intérieur et de l'extérieur.

5. Espace cuisine comprenant un réchaud amovible, allumage piezo avec thermocouple et sa mallette de rangement Poubelle intégrée démontable et lavable.

6. Grande colonne intégrant de nombreux rangements pour la vaisselle, denrées alimentaires Tablette amovible.

7. Meuble de rangement vêtements avec miroir et filets. Bac inférieur : rangement chaussures.

8. Table mobile et pliable dans son rangement, pour un usage intérieur et extérieur.
80 x 47 cm

9. Grand coffre sous la banquette avec rangement dédié pour la table

VAN NUIT

10. Banquette convertible en lit double.

Sommier à lattes avec matelas confort en mousse haute résilience.

190 (L) x 130 (l) cm.

11. Couchage d'appoint montable et démontable en 5 minutes avec son espace de rangement.

Filet de protection anti-chute.

Idéal pour les enfants jusqu'à 12 ans.

135 (L) x 63 (l) cm

L'AMÉNAGEMENT

Un van aménagé où tout est inclus

Le prix inclut le véhicule entièrement équipé avec tous ses aménagements et équipements.



Fourgon
3 passagers



Van
3 couchages



Isolation
thermique



Isolation
phonique



Panneau solaire
120w



Batterie AGM
105 Ah



Prise ext.
220V



Convertisseur
12/220V



Table
4 places



3 fauteuils
pliables



Réfrigérateur
30 L



Eau propre
40 L



Eau usée
20 L



Auvent
arrière



Auvent
latéral



Douchette
extérieure



ISOLATION THERMIQUE ET PHONIQUE

L'isolation est appliquée sur le plancher, le plafond, les passages de roue, les parois latérales. Le matériau utilisé est un élastomère à cellule fermée de 20 mm d'épaisseur. Il permet de limiter la condensation des parois sur lesquelles il est appliqué, d'améliorer l'isolation phonique du véhicule pour un meilleur confort de conduite et une **meilleure sérénité dans la cellule de vie.**

CARACTÉRISTIQUES TECHNIQUES

Aménagé sur la base d'un Renault Trafic L1H1

Nous proposons 2 types de motorisations :
boîte manuelle 6 vitesses DCI 130 et boîte automatique EDC DCI 150.

FLEX3

Véhicule	Renault Trafic L1H1
Boîte de vitesse	
Manuelle	Blue dCi 130
Automatique	Blue dCi 150 EDC
Énergie	Gasoil
Autonomie	850 km (*)
Longueur (m)	5.08
Largeur (m)	1.95
Hauteur (m)	1.97

* suivant consommation constructeur

DIMENSIONS INTÉRIEURES & POIDS

Garde au sol sans aménagement (mm)	160
Garde au sol avec aménagement (mm)	130
Empattement (mm)	3098
Longueur utile (mm)	2537
Largeur utile (mm)	1620
Hauteur utile (mm)	1360
Volume utile (m ³)	5.2
Longueur du plancher (mm)	2537
Largeur passage roue (mm)	1250
Hauteur seuil de chargement (mm)	552
PTRA	
- Masse maxi tractable freinée	2000
- Masse maxi tractable non freinée (kgs)	750
PVOM (kgs)	1783
PTAC (kgs)	2800
Charge utile utile (kg)	1017
Poids de la partie amovible (kg)	240

Un véritable confort de conduite et des équipements très complets

Le confort de conduite est aussi important que le confort à vivre.

- Éclairage FULL LED PURE VISION
- ESP + Extended Grip + Aide au démarrage en côte
- Finition intérieure Luxe
- Miroir angle mort
- **Pack Easy Park + :**
 - **caméra de recul + radars de stationnement AV et AR**
- **Pack Look :** caches rails et colonnes de feux couleur carrosserie
- **Pack Multimédia Easy Link 8» :** écran tactile 8» et Radio DAB, évolution, Port USB, Bluetooth, Prise Jack, Smartphone Réplication AndroidAuto™ et AppleCarPlay™
- **Pack Visibilité :** allumage automatique des feux, essuie-vitres avec détecteur de pluie et projecteur antibrouillard avant
- Siège conducteur réglable en hauteur, réglage des lombaires, accoudoir
- Verrouillage centralisé des portes avant et arrière avec télécommande
- Vitrages surteintés
- Cloison de séparation vitrée

Les points forts d'Antilope VAN



DES VANS NEUFS 100% ÉQUIPÉS

Tous les vans de la gamme Antilope VAN sont entièrement équipés. Tous les équipements sont de série, sans options supplémentaires.



UN PRIX ACCESSIBLE

Notre objectif est de vous fournir un van de très haute qualité et ce, au meilleur prix. Afin de maîtriser les coûts, tous nos process sont gérés en interne, pour vous offrir le meilleur rapport qualité/prix.



LA QUALITÉ DE NOS PRODUITS

Nous concevons et fabriquons l'ensemble de l'ameublement en utilisant les meilleurs matériaux pour garantir à nos utilisateurs robustesse et durabilité.



ENTIÈREMENT GARANTI 2 ANS

Tous les véhicules et leurs aménagements sont garantis 2 ans à compter de la livraison. Voyagez sereins !



REPRISE DE VOTRE ANCIEN VÉHICULE

Que vous soyez propriétaire d'une voiture ou d'un véhicule de loisir, nous pouvons reprendre votre ancien modèle et déduisons le montant de votre reprise sur votre nouveau van.



UNE FABRICATION FRANÇAISE

Notre usine est installée en Bretagne (22). La majorité des matières premières et des composants utilisés, viennent de notre région et de France.



LES AVANTAGES ANTILOPE VAN :

- + Un véhicule très équipé
- + Une conception interne basée sur l'expérience
- + Des aménagements solides et fonctionnels
- + Tout compris et sans options supplémentaires

QUI SOMMES-NOUS ?

Une équipe à taille humaine

Tous nos vans sont conçus et fabriqués à Coëtmieux (22), en Bretagne par nos équipes.

Un team de passionnés et d'experts conçoit et fabrique tous nos véhicules aménagés de loisir.

Notre usine emploie une quarantaine de personnes, dotés des moyens technologiques les plus performants.

Une chaîne d'usinage à commande numérique, entièrement robotisée, nous permet une production avec des standards de très haute qualité.

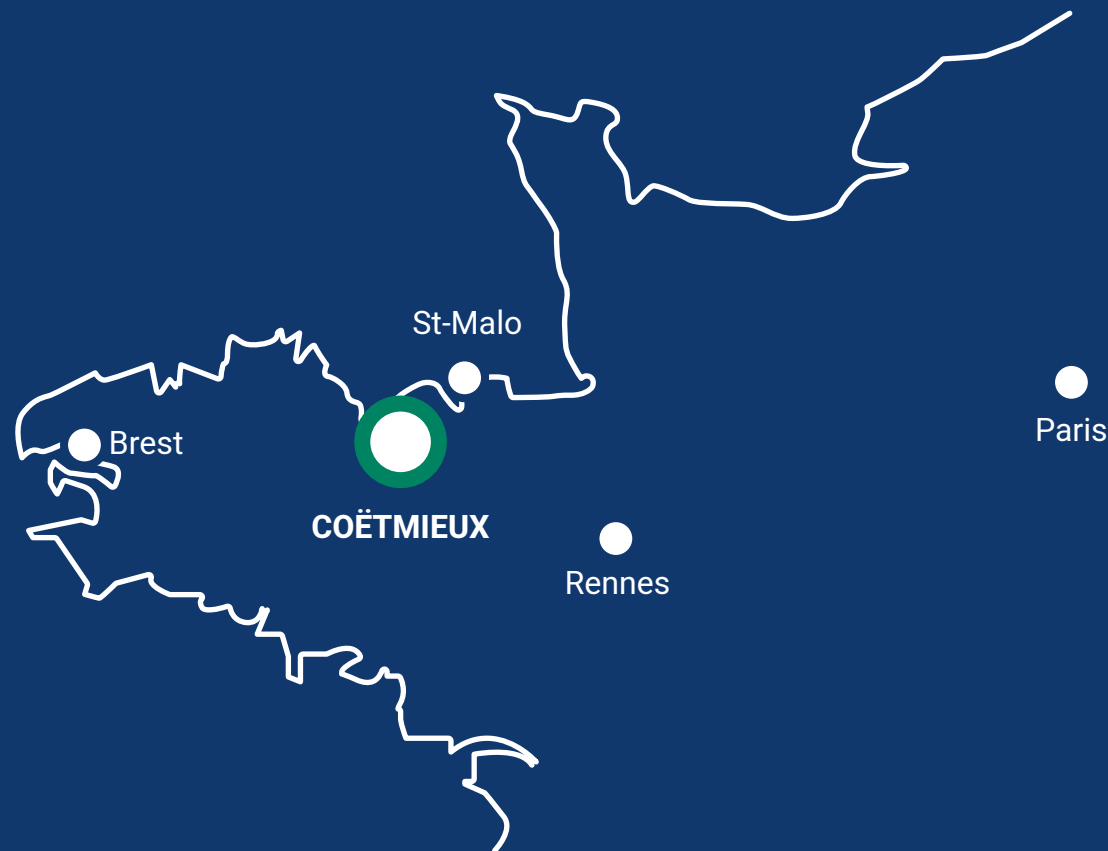

UNE SOCIÉTÉ
FRANÇAISE





02 99 52 54 28



Rue du Camp
22400 Coëtmieux



PAR EMAIL
contact@antilopevan.fr



SITE INTERNET
www.antilopevan.fr

SUIVEZ-NOUS !

